



Powerdynamo bringt Ihrem Oldtimer Motorrad
wieder Zündung und Licht



Gesellschaft

Produkte

Technische Hilfe

Suche



Auf dieser Seite versuchen wir herauszufinden, welches das korrekte Powerdynamo System für Ihre Aermacchi Harley Davidson 4-Gang ist.

Die Erfahrung zeigt, daß zur genauen Identifizierung eines Motorrades Typenbezeichnung und Rahmen- (Motor-) nummer oftmals nicht ausreichen. Das hat zum großen Teil damit zu tun, daß in den verschiedenen Ländern unterschiedliche Bezeichnungen und "Namen" vergeben wurden. Deshalb ist es für uns besonders wichtig die genauen Maße von Kurbelwelle und Kurbelgehäuse zu überprüfen.

Durch Anklicken der Bilder werden diese vergrößert.
Das Anklicken der Systemnummern führt Sie zu weitergehenden Informationen.

Auf dieses Kurbelwellengehäuse paßt unser System 70 71 999 XYZ!



Beachten Sie die 2 Schraublöcher im Abstand von 83mm innerhalb der Lichtmaschinenauflage (Durchmesser: 97mm). Der Wellendichtring befindet sich im Kurbelgehäuse.

Auf dieses Kurbelwellengehäuse paßt unser System 73 66 999 00!



Beachten Sie die 4 Schraublöcher als Lichtmaschinensitz und den nicht im Kurbelwellengehäuse befindlichen Wellendichtring. (Dieser befindet sich in der Grundplatte des Magnetzünders.)

Die dazugehörige Kurbelwelle sieht folgendermaßen aus. **Bitte beachten: inneres M7-Gewinde!**



Diesen Kurbelwellentyp gibt es in **2 uns bekannten Abmaßen:**

- **22mm Kurbelwelldurchmesser (wahrscheinlich von 1969 an) ist unser System 70 71 999 x20**

Die dazugehörige Kurbelwelle sieht folgendermaßen aus. **Bitte beachten: äußeres Linksgewinde M8!**

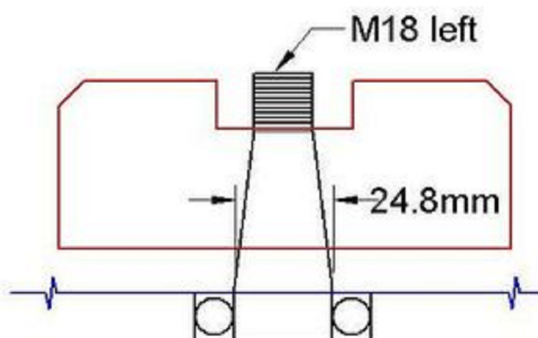

Wurde um das Jahr 1972 herum verbaut.



- **17mm Kurbelwellendurchmesser (wahrscheinlich bis zum Jahr 1969) ist unser System 70 71 999 x17**



Bis jetzt

wissen wir nichts über verschiedene Varianten das Magnetzünd-Modells mit der dicken Welle.

Aber wer weiß ...?

(Wem das ein Trost ist: Es gibt Motoradhersteller die eine viel größere Bandbreite an Lichtmaschinen-Varianten verbaut haben. Aber den Meisten von Ihnen ist eines gemeinsam - es sind Italiener!)

Um die Verwirrung noch zu vergrößern, bieten wir alle unsere Systeme für Einzel- und Doppelzündungen (wird ab und zu mal verlangt) an. In unseren Systemnummern (**70 71 999 XYY**) gibt das "X" die Anzahl der Zündkerzen an (1 oder 2).

System **70 71 999 XYY**

175 ala rossa
 175 ala bianca
 250 ala verde -1970
 250 ala azzura
 250 ala blu -1970
 250 Sprint C US-modell -1967
 250 Sprint H US-modell -1967

System **73 66 999 00**

Aermacchi 350 N/
 Aermacchi 350 TV
 Aermacchi 350 SS

[zurück zur Systemseite](#)



INFO paßt in folgende Modelle:
 ausgestattet mit **Lichtmaschine** ([Ansicht](#))
 250 SS US-Modell 1967-68
 350 SS US-Modell 1969-72 (20mm Welle)
 350 SX US-Modell 1969-1972 (20mm Welle)
 350 TV 1970-1971 (20mm Welle)
 350 GT 1970-1971 (20mm Welle)
 ala d oro 250 (350) Rennmaschine -1966

INFO paßt in folgende Modelle:
 ausgestattet mit **Magnetzünd** ([Ansicht](#))
 Aermacchi 350 GTS
 Aermacchi 350 SX

[Impressum](#) [Datenschutz](#) [Sitemap](#)